

# SUMITOMO

SH210-6

SH220LC-6

SH220NLC-6

■ Номинальная мощность двигателя:  
122,0 кВт·165,9 л.с.

■ Эксплуатационная масса:

SH210-6..... 20 100 кг

SH220LC-6..... 20 400 кг

■ SH220NLC-6..... 21 200 кг

Ковш (ISO с «шапкой»): 0,5~1,1 м<sup>3</sup>

**LEGEST**

ВЫДАЮЩАЯСЯ ЭФФЕКТИВНОСТЬ



На фотографиях может быть отражено оборудование, поставляемое опционально.

# ***Выдающаяся производ Следующий шаг эволю***



## **СДЕЛАНО В ЯПОНИИ**

Японский дизайн и инжиниринг являются самыми качественными в мире. Особенно это относится к промышленной технике. Не являются исключением в этом и гидравлические экскаваторы, в производстве которых соединяются общее проектирование, разработка ключевых компонентов конструкции и сквозной контроль качества на всех этапах заводской сборки.

Гидравлические экскаваторы SUMITOMO разработаны целиком и полностью компанией SUMITOMO, производятся на заводе в Японии и имеют широчайшее распространение по всему миру.

Такой подход даёт пользователям экскаваторов SUMITOMO уверенность в качестве их техники и наиболее полно обеспечивает решение практически любых задач в строительной индустрии.



# Производительность. Экономичности.

## Двигатель и гидравлика 04-07

- Система управления двигателем нового поколения "SPACE 5+"
- Новая гидравлическая система "SH:S+"
- Технология топливосбережения SUMITOMO
- Значительно увеличенная производительность

## Долговечность и техническое обслуживание 08-11

- Прочная и износостойкая конструкция
- Система упрощенного технического обслуживания (EMS)
- Техобслуживание с уровня земли

## Безопасность и комфорт оператора 12-17

- Удобная и просторная кабина
- Полноцветный монитор высокого разрешения
- FVM (монитор полевого обзора) (опция)

## Технические характеристики 18-26





# Выдающаяся производительность. Новый шаг эволюции.



Новая система двигателя **SPACE 5+ PLUS** + Новая гидравлическая система **SIH'S PLUS** = **14%** Снижение расхода топлива  
(по сравнению в SH210-5 [H-режим])

## Новое поколение системы управления двигателем "SPACE 5+"

Новая система управления двигателем повышает топливную эффективность и улучшает экологические показатели благодаря усовершенствованной системе впрыска топлива высокого давления Common Rail, системе охлаждения EGR и турбокомпрессору. При этом достигается превосходное время реакции системы.



# Двигатель и гидравлика



Благодаря новому поколению системы управления двигателем "SPACE 5+" и обновлённой системе гидравлики "SIH:S+" в экскаваторе SH210-6 достигается 6% экономия топлива по сравнению с серией 5. Помогает в этом и новый, более экологичный, двигатель ISUZU.



## Выбор режима переключателем

SUMITOMO  
UNIQUE DESIGN

Переключатель рассчитан на три положения: SP (Super Power) для тяжелых нагрузок, H (Heavy) для обычных условий труда, A (Auto) для широкого диапазона операций.



## Дальнейшая экономия топлива

Новые технологии позволили улучшить работу и экономить топливо в каждом рабочем режиме.

- SP режим **11%** Снижение расхода топлива
- H режим **14%** Снижение расхода топлива
- A режим **13%** Снижение расхода топлива

(по сравнению с SH210-5)

\*Расход топлива может менять время от времени в зависимости от места, условий работы, мастерства оператора и других факторов.

## Датчик экономичности

Состояние энергосбережения можно увидеть наглядно, как и уровень расхода топлива, показываемый на мониторе.

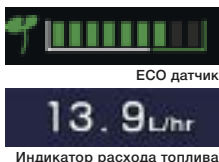

## Энергосберегающие технологии SUMITOMO

### ● SSC (Управление ходом золотника)

SUMITOMO  
UNIQUE DESIGN

Уменьшение нагрузки на двигатель при работе в тяжелых условиях.

### ● BES (Экономия энергии при опускании стрелы)

SUMITOMO  
UNIQUE DESIGN

Понижение оборотов двигателя при операциях опускания стрелы и поворотах, не требующих большого потока масла.

### ● AES (Автоматическое энергосбережение)

SUMITOMO  
UNIQUE DESIGN

Снижение частоты вращения двигателя при уменьшении нагрузки на него.

### ● PTR (Сокращение переходов насоса)

Демпфирование нагрузки на двигатель при скачкообразном росте нагрузки на насос.

### ● Отключение на холостом ходу и автоматическое отключение

Выключение двигателя после нахождения его в режиме холостого хода заданное время. Через 5 секунд после приведения рычагов управления в нейтральное положение двигатель автоматически переходит в режим холостого хода.





**Выдающаяся производительность.  
Новый шаг эволюции.**



# Двигатель и гидравлика



Оригинальная технология SUMITOMO Spool Stroke Control (SSC) идеально сочетает мощный двигатель и эффективную гидравлику, а также увеличивает рабочую скорость, сохраняя при этом плавный контроль машины.

## Резкий рост производительности



Spool Stroke Control (SSC) регулирует скорость потока в зависимости от условий эксплуатации. Увеличенные мощность, скорость и более плавные средства управления значительно повышают производительность.

## Фактическое режущее усилие ковша

Фактическое режущее усилие ковша не может выражаться максимальным усилием черпания, приведенным в материалах по продажам. За счет улучшенной гидравлической системы и внедрения большего цилиндра рукояти, замедление скорости втягивания рукояти сведено к минимуму. Усилие черпания в сочетании со скоростью перемещения навесного оборудования, преобразуется в «фактическую производительность» операторов.

## Уменьшение времени цикла на 4% (SP-режим)

Скорость выполнения полного цикла работы (см. схему ниже) выросла на 4%. Это обеспечивает еще большее повышение производительности (по сравнению с SH210-5 [SP-режим]).

## Автоматическое увеличение мощности

Усилие черпания автоматически возрастает как результат реагирования на изменение нагрузки во время работы в тяжелых условиях. Время работы экскаватора в режиме повышенной мощности – 8 секунд (SP/H режимы). Это – уникальная разработка SUMITOMO.

## Скорость и мощность, резко увеличивающие производительность

### • SP-режим

**4%** сокращение  
времени цикла

### • H-режим

**4%** сокращение  
времени цикла

### • A-режим

**5%** сокращение  
времени цикла  
(по сравнению с SH210-5)

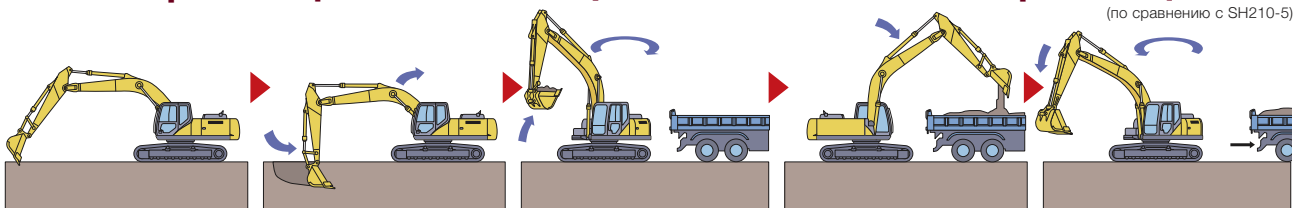

\*На основании условий и испытаний SUMITOMO.

## Параметры работы отображаются на мониторе

С помощью новой универсальной панели переключателей можно легко выбирать различные элементы управления, такие как режимы работы и дополнительные гидравлические настройки, а выбранное можно легко просмотреть на 7-дюймовом мониторе.





### Система упрощенного технического обслуживания (EMS) в стандартной комплектации

Система EMS от SUMITOMO позволяет поддерживать смазку штифтов (пальцев) и втулок на протяжении всего времени работы и предотвращает их вибрацию. Система значительно продлевает срок службы штифтов и втулок.

Интервал смазки деталей в секции ковша составляет 250 часов, в других секциях – 1000 часов, что позволяет поддерживать смазку соединений в течение длительного времени и продлить срок службы деталей.

• Интервал смазки ковша: **250 часов**

• Интервал смазки других секций: **1 000 часов**

\* Интервалы смазки зависят от условий работы.



#### ■ Втулка EMS



А Твердый смазочный материал, вмонтированный в высокопрочную латунь, образует слой на поверхности втулки для предотвращения контакта между металлами, создавая качественную смазку с целью снижения трения соединений.



Б На поверхность штифта наносится покрытие для увеличения твердости поверхности и, соответственно, улучшения износостойкости.

#### ■ Стальная втулка EMS



Стальная втулка EMS установлена на узлах ковша

#### Предупреждения по использованию EMS

- ① Смазочный материал предусмотрен в корпусе, но все же смазку необходимо проводить через каждые 1000 часов или каждые шесть месяцев, в зависимости от уровня запыленности.
- ② Смазку также необходимо выполнять после погружения в течение длительного времени каких-либо компонентов в воду.
- ③ Смазку также рекомендуется выполнять после использования гидромолотов, дробилок и другого навесного оборудования ударного воздействия, такого как породные пилы и т.д.
- ④ Пальцы ковша необходимо тщательно очищать при его снятии или присоединении нового ковша.



# Долговечность и техническое обслуживание

## Узлы повышенной жесткости

Конструкция стрелы и рукояти с целью увеличения прочности и долговечности была улучшена. Для повышения надежности в основании и оконечности стрелы использованы отливки из высокопрочного литья.

### • Стрела

Усилен сварной шов и улучшены показатели сварочного соединения

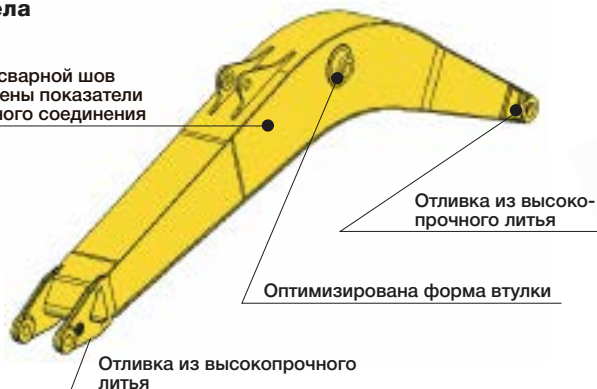

### • Рукоять



## Ковш

Сплошная износостойкая пластина покрывает сварную область для увеличения износостойкости ковша.

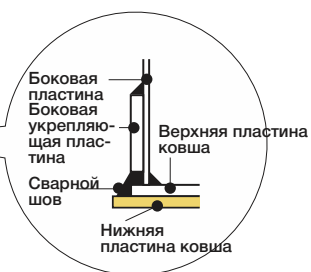
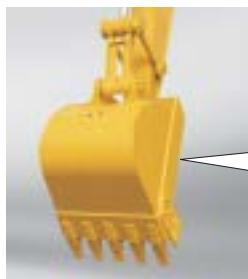

## Более жесткая поворотная рама

Для соответствия новой кабине, а также для увеличения срока службы поворотная рама была усилена.



## Увеличена прочность ходовой части

Усиленная ходовая часть обеспечивает более длительный срок службы, большую производительность и повышенную надежность.

Увеличена прочность корпуса ходового гидромотора

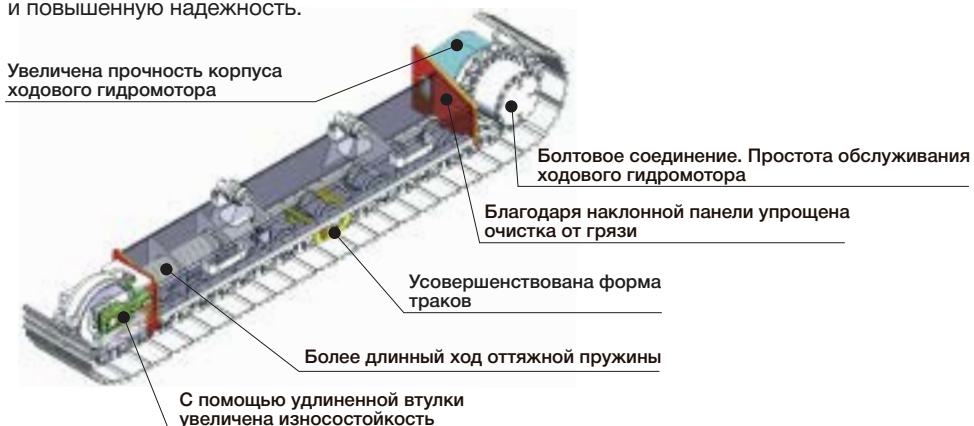



***Выдающаяся производительность.  
Новый шаг эволюции.***



# Долговечность и техническое обслуживание

Удобство обслуживания и долговечность также являются важными факторами производительности машины. Доступ с уровня земли к зоне двигателя делает ежедневное обслуживание чрезвычайно простым. Надежность была дополнительно повышена за счет улучшения системы охлаждения двигателя.

**Доступ к зоне двигателей с уровня земли улучшает профилактическое техническое обслуживание.**

Чистку и техническое обслуживание двигательного отсека можно осуществлять с уровня земли, не поднимаясь на верхнюю часть экскаватора.

## • Усиленное охлаждение

Благодаря увеличенному радиатору и охладителю масла охлаждение двигателя более эффективно, что повышает надежность машины. Очистка агрегатов от пыли стала еще проще.

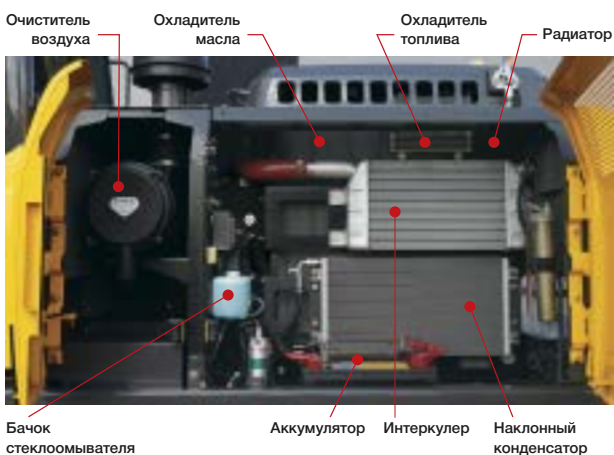

## • Лёгкая замена фильтра

Предварительный топливный фильтр с сепаратором и датчиком уровня воды входит в стандартную комплектацию. Топливные и масляные фильтры для облегчения их замены установлены в нижней части экскаватора.



## Высокопроизводительный фильтр обратного контура

Интервал замены гидравлического масла составляет 5000 часов, а интервал замены фильтра – 2000 часов. Один высокопроизводительный фильтр сохраняет такой же уровень фильтрации, как и фильтр Nephron.



• Замена гидравлического масла: **5000 часов**

• Срок службы фильтра: **2000 часов**

\* Интервал замены масла и фильтра зависит от условий работы.

## Предварительный воздушный фильтр

Предварительный воздушный фильтр входит в стандартную комплектацию. Обеспечивает нормальную работу даже в условиях сильной запыленности.



## Лёгкий доступ к фильтру салона

Воздушный фильтр салона расположен в запираемом отсеке, что облегчает его замену, а доступ к внутреннему фильтру кабины упрощен.



## Коврик на полу кабины

SUMITOMO  
UNIQUE DESIGN

Моющийся коврик был сделан более удобным для очистки.



## Новая форма порогов

Для более лёгкого удаления грязи была изменена форма порогов.

## Доступность блока предохранителей

Блок предохранителей расположен в отдельном отсеке за сиденьем оператора, что облегчает доступ к нему.





***Выдающаяся производительность.  
Новый шаг эволюции.***



# Безопасность и комфорт оператора

**Заново разработана усиленная кабина оператора, существенно повышающая его безопасность.**

## Заново разработанная кабина с улучшенными показателями безопасности

Оптимизированный дизайн и усиленная конструкция увеличили прочность кабины и безопасность оператора.

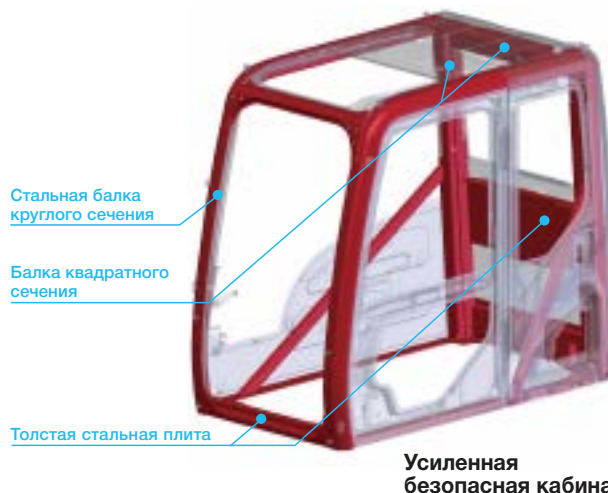

## Широкий обзор повышает безопасность работы

С целью повышения безопасности работы, помимо широкого обзора спереди, предусмотрена повышенная обзорность в верхней полусфере.



## Амортизационные опоры и герметичность кабины

Гидравлические опоры крепления кабины эффективно поглощают удары и вибрацию, передаваемые на кабину. Кабина также имеет герметичную конструкцию, что обеспечивает операторам большой комфорт.



## Новая верхняя защита (OPG уровень 2) (опция)

Верхняя защита переработана до стандарта OPG 2-го уровня и доступна опционально. Она не мешает обзору верхней полусферы.



## Безопасный и легкий вход и выход из кабины

Большие поручни для удобного открывания/закрывания двери и просторная кабина позволяет оператору легко и безопасно входить и выходить из кабины.



## Легкий доступ к верхней части экскаватора



## Передняя защита кабины (опция)

Передняя защита кабины повышает безопасность от летящих обломков во время аварийно-спасательных и подобных работ.



**Выдающаяся производительность.  
Новый шаг эволюции.**



# Безопасность и комфорт оператора

**Просторная кабина на амортизирующих опорах и сиденье с регулируемой спинкой способствуют меньшей усталости оператора и лучшей сконцентрированности его на работе.**

## Стильная и просторная кабина

Просторная кабина и много места для ног, наклонная консоль, регулируемая по вертикали в четырёх положениях и расширенная регулировка сиденья в горизонтальной плоскости – обеспечивают оптимальные условия работы.

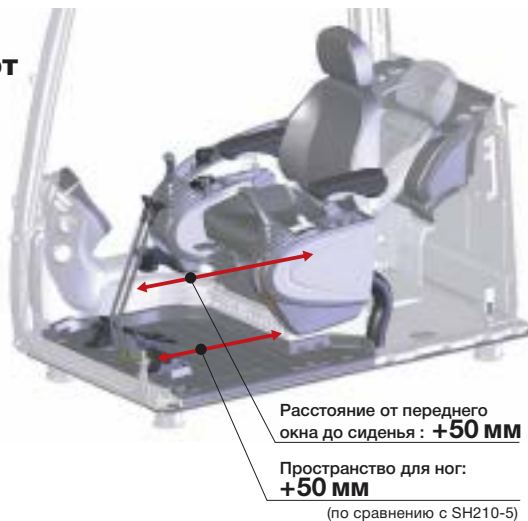

## Эргономичное раскладывающееся сиденье

Откидное сиденье позволяет оператору отдыхать лежа, не снимая подголовник. Амортизированная подвеска сиденья устраняет вибрацию. Опционально доступно сиденье с пневматической подвеской.



Непромокаемое, пыленепроницаемое, водоотталкивающее покрытие.



Пневматическая подвеска (опция)

## Педали вспомогательного управления

Педали стало легче нажимать, угол наклона педали стал регулируемым.



## Обеспечение комфорта



Багажное отделение



Бокс с подогревом и охлаждением



Отсек для журналов

## Климат-контроль

Автоматический климат-контроль работает через восемь дефлекторов, блок кондиционирования на 8%, а вентиляция – на 24% более мощные (по сравнению с SH210-5).



## Радио с портом USB и разъёмом для MP3-плеера

В дополнение к AM/FM-радио с двумя динамиками улучшенного качества, для таких устройств, как MP3-плееры, предусмотрен дополнительный аудиопорт.



## Рычажные переключатели

На рабочих рычагах установлены кнопки управления холостым ходом, сигналом, отключением звука радиоприемника или переключатель стеклоочистителей в одно касание.



Выключатель радио (левый рычаг)



Переключатель стеклоочистителя (правый рычаг)





# Безопасность и комфорт оператора

Для поддержки оператора в машинах Серии 6 установлены полноцветные 7-дюймовые ЖК-мониторы высокого разрешения с расширенными функциями и универсальной панелью переключателей. Повышенный комфорт кабины обеспечивает оператору безопасную рабочую среду.

## Большой ЖК-монитор высокого разрешения

Новый большой полноцветный ЖК-монитор высокого разрешения с улучшенной читаемостью и удобной панелью управления. На монитор выведены дополнительные функции, такие как индикатор ECO, отображающий уровень энергосбережения, режимы работы и предупреждающие сообщения.



### Индикаторы

- |                         |  |
|-------------------------|--|
| 1 Рабочие режимы        | 9 Уровень топлива                      |
| 2 Скорость хода         | 10 Температура охл. жидкости двигателя |
| 3 Рабочий свет (фары)   | 11 Расход топлива                      |
| 4 Режимы холостого хода | 12 Температура гидравлического масла   |
| 5 Охранная сигнализация | 13 Усиление мощности                   |
| 6 Выбор блокировки      | 14 Отключение радио                    |
| 7 Часы                  | 15 Счетчик времени                     |
| 8 Энергосбережение      |  |

### Панель переключателей

- |                        |                                   |
|------------------------|-----------------------------------|
| A Скорость хода        | F Счетчик времени / Перекл. камер |
| B Расход топлива       | G Режимы работы дворников         |
| C Настройки гидравлики | H Режимы холостого хода           |
| D Меню компьютера      | I Вкл. / выкл. рабочего света     |
| E Вкл. / выкл. камеры  | J Упр. стеклоочистителями фар     |

## Технология «Полевой монитор» (опция\*)



\*Система FVM доступна для SH210/220LC-6.

В качестве опции в программное обеспечение монитора может быть заложена запатентованная SUMITOMO технология FVM (Field View Monitor) – «Полевой монитор», обеспечивающая с помощью дополнительных видеокамер практически круговой обзор вокруг экскаватора. Технология значительно облегчает оператору наблюдение за ближней зоной пространства вокруг машины, повышая общую безопасность на рабочих местах.



\*FVM – это система проверки безопасности окружающего пространства; она не предотвращает столкновения с препятствиями.  
\*FVM является зарегистрированным товарным знаком Sumitomo Heavy Industries.

Широкий обзор  
сектор **270°**



Экран FVM (дневное время)



Экран FVM (ночное время)

### Простое переключение

Переключение между камерами осуществляется одной кнопкой. Изображение с камер может быть показано в нескольких вариантах.



Камера заднего вида (опция)



Боковая камера (опция)

# Технические характеристики

## SH210/220LC/220NLC-6 Технические характеристики

Двигатель с электронным управлением SPACE 5+ и новой гидравлической SIH:S+ включает: три режима работы (SP, H и A), системы: включения / выключения холостого хода, автоматического повышения мощности, поддержки хода, управления мощностью в повороте.

### Двигатель

SH210/220LC/220NLC-6	
Модель	ISUZU GI-4HK1X
Тип	Дизельный двигатель с турбонаддувом, с водяным охлаждением, 4-тактный, с верхним расположением клапанов, 4-цилиндровый, прямого впрыска (электрическое управление)
Номинальная мощность	122,0 кВт (165,9 л.с.) при 1800 мин <sup>-1</sup>
Макс. крутящий момент	606 Нм при 1500 мин <sup>-1</sup>
Рабочий объем цилиндра	5,19 л (5193 куб. см)
Диаметр цилиндра и ход поршня	115 мм x 125 мм
Система запуска	Электрический стартер 24 В
Генератор переменного тока	24 В, 50 А
Воздушный фильтр	Двойной

### Гидравлические насосы

Два осевых аксиально-поршневых насоса переменного рабочего объема обеспечивают необходимое давление в гидравлической системе при управлении навесными устройствами, повороте и перемещении экскаватора.

SH210/220LC/220NLC-6	
Максимальный расход масла	2 x 211 л/мин
Макс. расход масла насоса контура управления	18 л/мин

### Гидромоторы

Для перемещения: два осевых аксиально-поршневых гидромотора переменного рабочего объема. Для поворота: один аксиально-поршневой гидромотор постоянного рабочего объема.

### Настройки предохранительного клапана

Стрела/рукоять/ковш. . . . . 34,3 МПа (350 кгс/см<sup>2</sup>)  
Стрела/рукоять/ковш. . . . . 36,8 МПа (375 кгс/см<sup>2</sup>) с автоподпиткой  
Контур поворота . . . . . 29,4 МПа (300 кгс/см<sup>2</sup>)  
Контур перемещения. . . . . 34,3 МПа (350 кгс/см<sup>2</sup>)

### Регулирующий клапан

Совместно с удерживающим клапаном стрелы/рукояти.  
Один 4-золотниковый клапан для правого привода движения, управления ковшем, акселерации стрелы и рукояти. Один 5-золотниковый клапан для левого привода движения, дополнительной гидролинии, управления поворотом, акселерации стрелы и рукояти.

### Фильтрация масла

Фильтр возвратного контура . . . . . 6 мкм  
Фильтр контура управления . . . . . 8 мкм  
Фильтр на всасывающей линии . . . . . 105 мкм

### Гидравлические цилиндры

SH210/220LC/220NLC-6				
Цилиндр	К-во	Диаметр цилиндра	Диаметр штока	Ход поршня
Стрела	2	120 мм x 85 мм	x 1255 мм	
Рукоять	1	140 мм x 100 мм	x 1460 мм	
Ковш	1	120 мм x 85 мм	x 1010 мм	

Закрепляемые болтами цилиндры двойного действия; стальные вкладыши из закаленной стали установлены в гильзах цилиндров и на концах штоков.

### Кабина и средства управления

Кабина установлена на 4-х гидравлических опорах крепления. К особенностям конструкции относятся: ударопрочные стёкла спереди, сзади и сбоку, отклоняющееся/выдвигающееся кресло с тканевой обивкой и гидравлической подвеской, с подголовником и подлокотником, прикуриватель, выдвижное окно верхнего света и регулируемый стеклоочиститель со стеклоомывателем. Переднее окно сдвигается вверх при необходимости, а нижнее переднее окно – съёмное. Рычаги управления находятся на 4-позиционных наклонных пультах управления (консолях). Встроенный полноцветный ЖК-монитор с сенсорными кнопками управления.

### Поворотный механизм

Планетарный редуктор с приводом от аксиально-поршневого двигателя, с внутренним зацеплением и полостью для смазки шестерен. Опорно-поворотное устройство представляет собой однорядный шариковый подшипник, воспринимающий горизонтальные сдвиговые усилия. Двухступенчатые предохранительные клапаны для плавного торможения и остановки при повороте. Механический дисковый тормоз механизма поворота.

SH210/220LC/220NLC-6	
Скорость поворота	0~11,5 мин <sup>-1</sup>
Радиус поворота хвостовой части	2750 мм
Крутящий момент при повороте	64 кН·м (6526 кгс·м)

### Ходовая часть

Рама X-типа со сплошными сварными соединениями для обеспечения прочности и долговечности. Контролируемая подача смазки в механизм натяжения гусениц. Ходовая часть со смазываемыми катками.

### Тип трака: гусеница с герметизированными звеньями

**Верхние катки** – термообработанные, установленные на стальных втулках бронзового литья с освинцовыванием, с герметизацией для сохранения смазки на весь срок службы.

### Нижние катки –

термообработанные, установленные на стальных втулках бронзового литья с освинцовыванием, с герметизацией для сохранения смазки на весь срок службы.

### Регулирование натяжения гусеницы –

натяжные колеса, регулируемые с помощью смазываемых цилиндров для каждой боковой рамы; механизм регулировки оснащен оттяжной пружиной для тяжелого режима работы.

### Количество катков и башмаков с каждой стороны

	SH210-6	SH220LC/220NLC-6
Верхние катки	2	2
Нижние катки	7	8
Башмаки звеньев цепи	46	49

### Система передвижения

Двухскоростная независимая гидростатическая система с компактными аксиальными двигателями для повышения производительности. Выходной вал с приводом от гидравлического двигателя соединен с планетарным редуктором и звездочкой гусеницы. Все гидравлические компоненты смонтированы в пределах боковой рамы. Скорость передвижения можно выбрать с помощью панели переключателей. Гидравлический дисковый стояночный тормоз предусмотрен для каждого двигателя.

SH210/220LC/220NLC-6		
Скорость передвижения	Высокая	5,6 км/ч
	Низкая	3,4 км/ч
Максимальное тяговое усилие	188 кН (19171 кгс)	

### Объем смазки и охлаждающей жидкости

	SH210/220LC-6	SH220NLC-6
Гидравлическая система	240 л	220 л
Бак гидравлического масла	147 л	127 л
Топливный бак	410 л	320 л
Система охлаждения	30,8 л	30,8 л
Картер бортовой передачи (с каждой стороны)	5,0 л	5,0 л
Картер привода поворота	5,0 л	5,0 л
Картер двигателя (с вынесенным масляным фильтром)	23,1 л	23,1 л

### Вспомогательная гидравлическая система

SH210/220LC/220NLC-6			
Вспомогательные трубопроводы (опция)	Для измельчителя	Для уст-в двойного действия (измельч-ль и дробилка)	Для D/A + вторая дополнит. линия
Тип рукояти	STD	HD	HD
Тип навески ковша	HD	HD	HD
Максимальный расход на вспомогательной линии	211 л/мин	422 л/мин	422+60 л/мин



## Ковш

Опции и характеристики могут отличаться в зависимости от стран и регионов.

Модель		SH210/220LC/220NLC-6							
Вместимость ковша (ISO/SAE/PCSA с «шапкой»)		0,8 м³		0,9 м³		1,0 м³		1,1 м³	
Вместимость ковша (CECE с «шапкой»)		0,67 м³		0,78 м³		0,85 м³		0,93 м³	
Тип ковша		STD гориз. фикс. зубьев	HD гориз. фикс. зубьев	STD гориз. фикс. зубьев	Усиленная гориз. фикс. зубьев	STD гориз. фикс. зубьев	Усиленная гориз. фикс. зубьев	STD	
Количество зубьев		5		5		6		6	
Ширина	С боковыми зубьями	1130 мм	1136 мм	1230 мм		1360 мм		1460 мм	
	Без боковых зубьев	1030 мм	1036 мм	1130 мм		1260 мм		1360 мм	
Масса		645 кг 630 кг	727 кг	685 кг	665 кг	737 кг	807 кг	771 кг	
Сочетание	2,40 м рукоять	○(○)[○]	○(○)[○]	●(○)[○]		△(●)[○]		△(△)[△]	
	2,94 м рукоять	●(○)[○]	●(○)[○]	○(●)[○]		△(△)[△]		△(△)[△]	

○ Подходит для материалов с плотностью до 2000 кг/м³

○ Подходит для материалов с плотностью до 1600 кг/м³

● Стандартный ковш (подходит для материалов с плотностью до 1800 кг/м³)

△ Подходит для материалов с плотностью до 1200 кг/м³

( ) : LC тип [ ] : NLC тип

## Эксплуатационная масса и давление на грунт

Модель		SH210-6			
Тип башмака гусеницы	Ширина башмака	Габаритная ширина	Эксплуатационная масса	Давление на грунт	
С тремя грунтозацепами	600 мм	2800 мм	20100 кг	45 кПа	
	700 мм	2900 мм	20400 кг	39 кПа	
	800 мм	3000 мм	20600 кг	35 кПа	

Модель		SH220LC-6			
Тип башмака гусеницы	Ширина башмака	Габаритная ширина	Эксплуатационная масса	Давление на грунт	
С тремя грунтозацепами	600 мм	2990 мм	20400 кг	42 кПа	
	700 мм	3090 мм	20900 кг	37 кПа	
	800 мм	3190 мм	21200 кг	33 кПа	

Модель		SH220NLC-6			
Тип башмака гусеницы	Ширина башмака	Габаритная ширина	Эксплуатационная масса	Давление на грунт	
С тремя грунтозацепами	500 мм	2490 мм	21200 кг	53 кПа	
	600 мм	2590 мм	21500 кг	44 кПа	

## Режущее усилие ковша

Модель		SH210/220LC/220NLC-6	
Длина рукояти		2,40 м	2,94 м
Режущее усилие ковша (с автом. увеличением мощности)	ISO 6015	142 кН (152 кН)	142 кН (152 кН)
	SAE: PCSA	127 кН (136 кН)	127 кН (136 кН)
Напорное усилие рукояти (с автом. увеличением мощности)	ISO 6015	123 кН (132 кН)	103 кН (110 кН)
	SAE: PCSA	119 кН (127 кН)	100 кН (107 кН)

# Грузоподъёмность

- Примечание: 1. Номинальное значение по нормам SAE J/ISO 10567.  
 2. Не превышает 75% опрокидывающей нагрузк при нахождении машины на твердой горизонтальной площадке или 87%, обеспечиваемой гидросистемой.  
 3. Высота подъёма ковша (для нестандартного оборудования) измерена от нижней точки на задней поверхности ковша.  
 4. Символом «\*» помечены значения, ограниченные усилием, развиваемым гидросистемой.  
 5. 0 м = уровень стоянки.

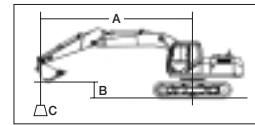

A: Расстояние от центра вращения до узла крепления груза  
 B: Высота подъёма ковша  
 C: Грузоподъёмность



Вылет с грузом при развороте вперед (назад)



Вылет с грузом при развороте на 90°

Ед. изм.: кг

## SH210-6

БАШМАК : 600 (мм)G ДЛИНА РУКОЯТИ = 2,94 (м) СТРЕЛА : 5,70 (м)  
 КОВШ : SAE/PCSA 0,80 (м³) МАКС. ВЫЛЕТ = 9,90 (м)

Высота подъёма ковша	Макс. вылет		Вылет с грузом												Мин. вылет											
	Иконка		9 м		8 м		7 м		6 м		5 м		4 м		3 м		2 м		1 м		Иконка					
	(кг)	(м)	(кг)	(м)	(кг)	(м)	(кг)	(м)	(кг)	(м)	(кг)	(м)	(кг)	(м)	(кг)	(м)	(кг)	(м)	(кг)	(м)	(кг)	(м)				
8 м	2 270*	7.33	2 270*	7.33			3 140*	3 140*													2 660*	6.29	2 660*	6.29		
7 м	2 150*	8.12	2 150*	8.12		2 600*	2 510	3 690*	3 320												3 220*	6.24	3 220*	6.24		
6 м	2 090*	8.71	2 070	8.71		3 800*	2 510	4 040*	3 270												4 080*	6.15	4 010	6.15		
5 м	2 080*	9.12	1 850	9.12	2 590*	1 910	3 780	2 470	4 300*	3 190	4 390*	4 170									4 420*	5.72	4 420*	5.72		
4 м	2 100*	9.39	1 700	9.39	2 970	1 880	3 710	2 400	4 600*	3 080	5 120*	4 050	5 740*	5 410	6 010*	6 010*					5 200*	3.57	5 200*	3.57		
3 м	2 160*	9.54	1 610	9.54	2 920	1 830	3 620	2 320	4 570	2 970	5 780*	3 870	6 770*	5 230	8 470*	7 460	10 030*	10 030*			7 500*	2.11	7 500*	2.11		
2 м	2 240*	9.56	1 570	9.56	2 870	1 780	3 530	2 240	4 440	2 850	5 750	3 680	7 640*	4 920	10 140*	6 960	12 590*	10 970			4 720*	2.42	4 720*	2.42		
1 м	2 360*	9.48	1 570	9.48	2 820	1 740	3 450	2 160	4 320	2 730	5 550	3 510	7 480	4 650	10 890*	6 510	8 210*	8 210*			3 600*	2.28	3 600*	2.28		
0 м	2 530*	9.28	1 610	9.28	2 780	1 700	3 380	2 100	4 210	2 630	5 390	3 370	7 250	4 450	10 620	6 220	8 370*	8 370*	4 880*	4 880*	3 700*	1.55	3 700*	1.55		
-1 м	2 780	8.97	1 700	8.97			3 340	2 060	4 130	2 560	5 290	3 270	7 100	4 320	10 480	6 120	9 630*	9 540	6 710*	6 710*	5 880*	5 880*	4 100*	0.51	4 100*	0.51
-2 м	3 020	8.54	1 850	8.54			3 350	2 060	4 110	2 540	5 250	3 240	7 070	4 300	10 490	6 130	11 560*	9 750	8 420*	8 420*	7 470*	7 470*	5 880*	0.30	5 880*	0.30
-3 м	3 390	7.96	2 100	7.96					4 160	2 590	5 280	3 280	7 110	4 350	10 560	6 200	14 230*	10 190	10 520*	10 520*	8 930*	8 930*	7 690*	0.37	7 690*	0.37
-4 м	3 980	7.23	2 480	7.23					4 250	2 670	5 390	3 380	7 220	4 450	10 590	6 340	14 220*	10 370	14 610*	14 610*	10 990*	10 990*	10 190*	0.72	10 190*	0.72
-5 м	5 050	6.28	3 170	6.28							5 450	3 490	7 270	4 670	9 600*	6 550	12 390*	10 600*	16 950*	16 950*			14 800*	1.47	14 800*	1.47
-6 м	5 960*	4.67	5 130	4.67										7 270*	6 540								8 280*	3.50	8 050	3.50

## SH210-6

БАШМАК : 600 (мм)G ДЛИНА РУКОЯТИ = 2,40 (м) СТРЕЛА : 5,70 (м)  
 КОВШ : SAE/PCSA 0,90 (м³) МАКС. ВЫЛЕТ = 9,42 (м)

Высота подъёма ковша	Макс. вылет		Вылет с грузом												Мин. вылет											
	Иконка		9 м		8 м		7 м		6 м		5 м		4 м		3 м		2 м		1 м		Иконка					
	(кг)	(м)	(кг)	(м)	(кг)	(м)	(кг)	(м)	(кг)	(м)	(кг)	(м)	(кг)	(м)	(кг)	(м)	(кг)	(м)	(кг)	(м)	(кг)	(м)				
8 м	3 390*	6.61	3 390*	6.61					3 550*	3 550*											3 100*	5.91	3 100*	5.91		
7 м	3 190*	7.51	2 750	7.51				4 130*	3 190	3 870*	3 870*										3 400*	5.73	3 400*	5.73		
6 м	3 110*	8.14	2 310	8.14		3 710	2 400	4 360*	3 160	4 550*	4 170										4 560*	5.61	4 560*	5.61		
5 м	3 080*	8.59	2 030	8.59		3 680	2 380	4 620*	3 090	4 840*	4 070	5 340*	5 340*								4 780*	4.79	4 780*	4.79		
4 м	2 960	8.89	1 850	8.89		3 620	2 320	4 590	2 980	5 490*	3 910	6 300*	5 310	7 300*	7 300*						8 010*	3.42	8 010*	3.42		
3 м	2 820	9.05	1 740	9.05	2 860	1 770	3 540	2 250	4 460	2 870	5 790	3 730	7 350*	5 020	8 650*	7 150					6 380*	3.00	6 380*	3.00		
2 м	2 770	9.08	1 700	9.08	2 820	1 730	3 460	2 170	4 340	2 750	5 600	3 560	7 580	4 740	10 090*	6 640					6 020*	3.23	6 020*	3.23		
1 м	2 780	8.99	1 700	8.99			3 390	2 110	4 230	2 650	5 430	3 400	7 310	4 500	10 690	6 280					6 310*	3.12	6 310*	3.12		
0 м	2 880	8.78	1 760	8.78			3 340	2 060	4 140	2 570	5 310	3 290	7 130	4 340	10 470	6 100	7 350*	7 350*			5 690*	2.64	5 690*	2.64		
-1 м	3 060	8.45	1 880	8.45			3 330	2 050	4 100	2 530	5 240	3 230	7 060	4 280	10 460	6 100	9 600*	9 540	7 150*	7 150*	5 800*	1.50	5 800*	1.50		
-2 м	3 370	7.97	2 080	7.97			4 120	2 550	5 250	3 240	7 080	4 310	10 520	6 160	12 470*	9 870	9 270*	9 270*	7 470*	7 470*	7 720*	7 720*	5 800*	0.95	6 200*	0.95
-3 м	3 880	7.33	2 420	7.33				4 220	2 640	5 320	3 310	7 150	4 390	10 580	6 270	14 440*	10 320	12 110*	12 110*		9 690*	1.03	9 690*	1.03		
-4 м	4 780	6.49	2 990	6.49						5 460	3 490	7 270	4 540	10 100*	6 440	12 920*	10 540	16 110*	16 110*		14 110*	1.47	14 110*	1.47		
-5 м	5 470*	5.36	4 130	5.36									6 360*	4 640	8 270*	6 560	10 530*	10 460			11 850*	2.55	11 850*	2.55		

## SH220NLC-6

БАШМАК : 500 (мм)G ДЛИНА РУКОЯТИ = 2,94 (м) СТРЕЛА : 5,70 (м)  
 КОВШ : SAE/PCSA 0,80 (м³) МАКС. ВЫЛЕТ = 9,91 (м)

Высота подъёма ковша	Макс. вылет		Вылет с грузом												Мин. вылет											
	Иконка		9 м		8 м		7 м		6 м		5 м		4 м		3 м		2 м		1 м		Иконка					
	(кг)	(м)	(кг)	(м)	(кг)	(м)	(кг)	(м)	(кг)	(м)	(кг)	(м)	(кг)	(м)	(кг)	(м)	(кг)	(м)	(кг)	(м)	(кг)	(м)				
8 м	2 090*	7.37	2 090*	7.37			2 970*	2 970*													2 510*	6.22	2 510*	6.22		
7 м	1 980*	8.16	1 980*	8.16		2 490*	2 490*	3 420*	3 390												3 180*	6.26	3 180*	6.26		
6 м	1 930*	8.73	1 930*	8.73		3 490*	2 610	3 730*	3 380												3 740*	6.16	3 740*	6.16		
5 м	1 910*	9.14	1 910*	9.14	2 450*	2 000	3 680*	2 560	3 940*	3 290	4 030*	4 030*									4 060*	5.72	4 060*	5.72		
4 м	1 940*	9.40	1 780	9.40	3 310*	1 970	3 950*	2 490	4 230*	3 190	4 730*	4 160	5 370*	5 370*	6 360*	6 360*					5 910*	3.53	5 910*	3.53		
3 м	1 990*	9.54	1 690	9.54	3 850*	1 920	4 260*	2 410	4 730*	3 070	5 370*	3 970	6 330*	5 320	7 970*	7 350	9 340*	9 340*			7 440*	2.13	7 440*	2.13		
2 м	2 070*	9.56	1 650	9.56	3 810	1 860	4 560*	2 330	5 150*	2 940	5 960*	3 780	7 230*	5 010	9 440*	6 990	11 430*	10 730			4 330*	2.43	4 330*	2.43		
1 м	2 190*	9.46	1 650	9.46	3 750	1 820	4 560	2 250	5 490*	2 820	6 460*	3 600	7 940*	4 730	10 290*	6 530	7 640*	7 640*			3 320*	2.27	3 320*	2.27		
0 м	2 360*	9.25	1 690	9.25	3 710	1 780	4 480	2 190	5 540	2 720	6 810*	3 450	8 400*	4 520	10 780*	6 240	7 850*	7 850*	4 590*	4 590*	3 430*	1.51	3 430*	1.51		
-1 м	2 590*	8.93	1 790	8.93			4 430	2 140	5 460	2 650	6 940	3 350	8 590*	4 390	11 040*	6 120	9 070*	9 070*	6 350*	6 350*	5 560*	5 560*	3 850*	0.50	3 850*	0.50
-2 м	2 950*	8.48	1 950	8.48			4 440	2 140	5 420	2 620	6 900	3 310	8 570*	4 350	10 940*	6 130	10 880*	9 490	7 950*	7 950*	7 070*	7 070*	5 500*	0.30	5 500*	0.30
-3 м	3 570*	7.92	2 180	7.92			5 450	2 670	6 860*	3 350	8 410*	4 390	10 630*	6 200	13 390*	9 950	9 910*	9 910*	8 430*	8 430*	7 210*	7 210*	5 200*	0.37		



- Примечание: 1. Номинальное значение по нормам SAE J/ISO 10567.  
 2. Не превышает 75% опрокидывающей нагрузк при нахождении машины на твердой горизонтальной площадке или 87%, обеспечиваемой гидросистемой.  
 3. Высота подъёма ковша (для нестандартного оборудования) измерена от нижней точки на задней поверхности ковша.  
 4. Символом «\*» помечены значения, ограниченные усилием, развиваемым гидросистемой.  
 5. 0 м = уровень стоянки.

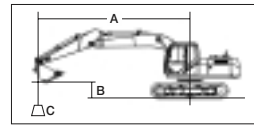

A: Расстояние от центра вращения до узла крепления груза  
 B: Высота подъёма ковша  
 C: Грузоподъёмность



Вылет с грузом при развороте вперед (назад)



Вылет с грузом при развороте на 90°

Ед. изм.: кг

## SH210-6

БАШМАК : 800 (мм)G ДЛИНА РУКОЯТИ = 2,94 (м) СТРЕЛА : 5,70 (м)  
 КОВШ : SAE/PCSA 0,80 (м³) МАКС. ВЫЛЕТ = 9,90 (м)

Высота подъёма ковша	Макс. вылет		Вылет с грузом												Мин. вылет					
8 м	(кг) 2 270*	(м) 7.33	(кг) 2 270*	(м) 7.33													(кг) 2 660*	(м) 6.29	(кг) 2 660*	(м) 6.29
7 м	2 150*	8.12	2 150*	8.12			2 600*	2 580	3 690*	3 400							3 220*	6.24	3 220*	6.24
6 м	2 090*	8.71	2 090*	8.71			3 800*	2 580	4 040*	3 360							4 080*	6.15	4 080*	6.15
5 м	2 080*	9.12	1 910	9.12	2 590*	1 970	3 890	2 540	4 300*	3 270	4 390*	4 260*					4 420*	5.72	4 420*	5.72
4 м	2 100*	9.39	1 760	9.39	3 070	1 940	3 820	2 470	4 600*	3 170	5 120*	4 150	5 740*	5 520*	6 010*	6 010*	5 200*	3.57	5 200*	3.57
3 м	2 160*	9.54	1 670	9.54	3 020	1 900	3 730	2 390	4 700	3 050	5 780*	3 970	6 770*	5 360	8 470*	7 600	10 030*	10 030*		
2 м	2 240*	9.56	1 630	9.56	2 970	1 850	3 640	2 310	4 570	2 930	5 910	3 780	7 770*	5 050	10 140*	7 140	12 590*	11 230		
1 м	2 360*	9.48	1 630	9.48	2 920	1 800	3 560	2 240	4 450	2 810	5 710	3 610	7 690	4 780	11 130	6 680	8 210*	8 210*		
0 м	2 530*	9.28	1 670	9.28	2 880	1 760	3 490	2 170	4 340	2 720	5 550	3 470	7 460	4 570	10 920	6 400	8 370*	8 370*	4 880*	4 880*
-1 м	2 780*	8.97	1 760	8.97			3 450	2 130	4 260	2 650	5 450	3 370	7 310	4 450	10 780	6 290	9 630*	9 630*	6 710*	6 710*
-2 м	3 120*	8.54	1 920	8.54			3 460	2 140	4 240	2 630	5 410	3 340	7 280	4 430	10 790	6 310	11 560*	9 980	8 420*	8 420*
-3 м	3 500	7.96	2 170	7.96					4 290	2 680	5 440	3 380	7 320	4 480	10 860	6 380	14 230*	10 460	10 520*	10 520*
-4 м	4 100	7.23	2 560	7.23					4 380	2 750	5 550	3 480	7 420	4 580	10 810	6 510	14 220*	10 630	14 610*	14 610*
-5 м	5 210	6.28	3 270	6.28							5 590	3 590	7 450	4 790	9 600*	6 720	12 390*	10 830	16 950*	16 950*
-6 м	5 960*	4.67	5 270	4.67											7 270*	6 710				

## SH210-6

БАШМАК : 800 (мм)G ДЛИНА РУКОЯТИ = 2,40 (м) СТРЕЛА : 5,70 (м)  
 КОВШ : SAE/PCSA 0,90 (м³) МАКС. ВЫЛЕТ = 9,42 (м)

Высота подъёма ковша	Макс. вылет		Вылет с грузом												Мин. вылет					
8 м	(кг) 3 390*	(м) 6.61	(кг) 3 390*	(м) 6.61													(кг) 3 100*	(м) 5.91	(кг) 3 100*	(м) 5.91
7 м	3 190*	7.51	2 830	7.51					4 130*	3 280	3 870*	3 870*					3 400*	5.73	3 400*	5.73
6 м	3 110*	8.14	2 380	8.14			3 790*	2 480	4 360*	3 250	4 550*	4 260					4 560*	5.61	4 560*	5.61
5 м	3 080*	8.59	2 090	8.59			3 790	2 450	4 690*	3 170	4 840*	4 170	5 340*	5 340*			4 780*	4.79	4 780*	4.79
4 м	3 060	8.89	1 910	8.89			3 730	2 390	4 720	3 070	5 490*	4 010	6 300*	5 440	7 300*	7 300*	8 010*	3.42	8 010*	3.42
3 м	2 920	9.05	1 810	9.05	2 950	1 830	3 650	2 320	4 600	2 950	5 920*	3 830	7 350*	5 150	8 650*	7 330	6 380*	3.00	6 380*	3.00
2 м	2 860	9.08	1 760	9.08	2 910	1 800	3 570	2 250	4 470	2 840	5 770	3 660	7 770*	4 860	10 090*	6 810	6 020*	3.23	6 020*	3.23
1 м	2 880	8.99	1 760	8.99			3 510	2 180	4 360	2 730	5 600	3 500	7 520	4 630	10 990	6 450	6 310*	3.12	6 310*	3.12
0 м	2 970	8.78	1 820	8.78			3 450	2 130	4 280	2 660	5 470	3 390	7 340	4 470	10 760	6 270	7 350*	7 350*		
-1 м	3 160	8.45	1 940	8.45			3 440	2 120	4 230	2 620	5 400	3 330	7 260*	4 410	10 780	6 280	9 600*	9 600*	7 150*	7 150*
-2 м	3 480	7.97	2 150	7.97			4 250	2 640	5 410	3 340	7 280	4 400	10 810	4 760	10 810	6 340	12 470*	10 100	9 270*	9 270*
-3 м	4 000	7.33	2 490	7.33			4 350	2 730	5 480	3 410	7 360	4 510	10 840	4 640	14 440*	10 590	12 110*	12 110*		
-4 м	4 920	6.49	3 090	6.49					5 600*	3 600	7 450*	4 660	10 100*	6 610	12 920*	10 800	16 110*	16 110*		
-5 м	5 470*	5.36	4 240	5.36							6 360*	4 770	8 270*	6 740	10 530*	10 530*				

## SH220NLC-6

БАШМАК : 500 (мм)G ДЛИНА РУКОЯТИ = 2,40 (м) СТРЕЛА : 5,70 (м)  
 КОВШ : SAE/PCSA 0,90 (м³) МАКС. ВЫЛЕТ = 9,42 (м)

Высота подъёма ковша	Макс. вылет		Вылет с грузом												Мин. вылет					
8 м	(кг) 3 120*	(м) 6.65	(кг) 3 120*	(м) 6.65													(кг) 3 130*	(м) 5.85	(кг) 3 130*	(м) 5.85
7 м	2 940*	7.53	2 830	7.53					3 800*	3 300	3 950*	3 950*					3 480*	5.73	3 480*	5.73
6 м	2 860*	8.16	2 390	8.16			3 580*	2 500	4 110*	3 260	4 170*	4 170*					4 180*	5.61	4 180*	5.61
5 м	2 840*	8.61	2 110	8.61			3 990*	2 460	4 290*	3 170	4 440*	4 160	4 950*	4 950*			4 400*	4.68	4 400*	4.68
4 м	2 860*	8.90	1 930	8.90			4 230*	2 400	4 520*	3 060	5 080*	3 990	5 870*	5 350*	6 810*	6 810*	5 860*	2.39	5 860*	2.39
3 м	2 930*	9.05	1 820	9.05	3 280*	1 840	4 490*	2 320	4 960*	2 950	5 670*	3 820	6 820*	5 100	7 980*	7 170	6 450*	3.01	6 450*	3.01
2 м	3 050*	9.08	1 770	9.08	3 580*	1 800	4 550	2 250	5 330*	2 840	6 220*	3 640	7 650*	4 810	9 290*	6 660	5 840*	3.23	5 840*	3.23
1 м	3 210*	8.98	1 780	8.98			4 480	2 180	5 530	2 730	6 650*	3 480	8 230*	4 570	10 360*	6 290	5 830*	3.11	5 830*	3.11
0 м	3 450*	8.76	1 840	8.76			4 420	2 130	5 460	2 650	6 910*	3 360	8 530*	4 400	10 850*	6 100	6 950*	6 950*		
-1 м	3 800*	8.41	1 960	8.41			4 410	2 120	5 410	2 600	6 890	3 290	8 560*	4 320	10 950*	6 090	9 080*	9 080*	6 760*	6 760*
-2 м	4 320*	7.92	2 170	7.92					5 430	2 630	6 860	3 300	8 470*	4 350	10 730*	6 130	11 790*	9 600	8 790*	8 790*
-3 м	4 820*	7.26	2 520	7.26			5 340*	2 720	6 610*	3 370	8 130*	4 420	10 190*	6 240	13 210*	10 070	11 450*	11 450*		
-4 м	5 070*	6.42	3 080	6.42					5 830*	3 550	7 360*	4 580	9 210*	6 410	11 780*	10 220	15 180*	15 180*		
-5 м	4 970*	5.32	4 230	5.32							5 720*	4 660	7 490*	6 530	9 540*	9 540*				





Примечание: 1. Номинальное значение по нормам SAE J/ISO 10567.

2. Не превышает 75% опрокидывающей нагрузк при нахождении машины на твердой горизонтальной площадке или 87%, обеспечиваемой гидросистемой.
3. Высота подъема ковша (для нестандартного оборудования) измерена от нижней точки на задней поверхности ковша.
4. Символом «\*» помечены значения, ограниченные усилием, развиваемым гидросистемой.
5. 0 м = уровень стоянки.

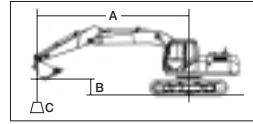

A: Расстояние от центра вращения до узла крепления груза  
 B: Высота подъема ковша  
 C: Грузоподъемность



Вылет с грузом при развороте вперед (назад)



Вылет с грузом при развороте на 90°

Ед. изм.: кг

## SH220LC-6

БАШМАК : 700 (мм)G  
 КОВШ : SAE/PCSA 1,00 (м³)

ДЛИНА РУКОЯТИ = 2,40 (м)  
 МАКС. ВЫЛЕТ = 9,42 (м)

СТРЕЛА : 5,70 (м)

Высота подъема ковша	Макс. вылет		9 м		8 м		7 м		6 м		5 м		4 м		3 м		2 м		1 м		Мин. вылет					
8 м	3 340*	6.61	3 340*	6.61					3 520*	3 520*												3 070*	5.91	3 070*	5.91	
7 м	3 150*	7.51	3 100*	7.51				4 090*	3 580	3 860*	3 860*											3 400*	5.73	3 400*	5.73	
6 м	3 070*	8.14	2 610*	8.14			3 750*	2 720	4 320*	3 550	4 510*	4 510*										4 520*	5.61	4 520*	5.61	
5 м	3 040*	8.59	2 310*	8.59			4 250*	2 690	4 650*	3 480	4 800*	4 560	5 300*	5 300*								4 740*	4.79	4 740*	4.79	
4 м	3 060*	8.89	2 120*	8.89			4 190	2 630	4 900*	3 370	5 450*	4 410	6 270*	5 930	7 260*	7 260*						7 980*	3.42	7 980*	3.42	
3 м	3 140*	9.05	2 010*	9.05	3 320	2 030	4 110	2 560	5 160	3 250	6 100*	4 220	7 310*	5 690	8 610*	8 170						6 330*	3.00	6 330*	3.00	
2 м	3 230	9.08	1 960*	9.08	3 280	2 000	4 030	2 490	5 050	3 140	6 500*	4 050	8 240*	5 400	10 050*	7 630						5 980*	3.23	5 980*	3.23	
1 м	3 250	8.99	1 960*	8.99			3 960	2 420	4 930	3 040	6 360	3 890	8 600	5 160	11 230*	7 260						6 280*	3.12	6 280*	3.12	
0 м	3 360	8.78	2 030*	8.78			3 910	2 370	4 850	2 960	6 230	3 780	8 440	5 000	11 770*	7 070	7 310*	7 310*				5 650*	2.64	5 650*	2.64	
-1 м	3 570*	8.45	2 160*	8.45			3 890	2 360	4 800	2 910	6 150	3 710	8 360	4 940	11 900*	7 080	9 560*	9 560*	7 110*	7 110*		5 760*	1.50	5 760*	1.50	
-2 м	3 940	7.97	2 390*	7.97					4 820	2 930	6 160	3 730	8 370	4 960	11 670*	7 130	12 420*	11 450	9 230*	9 230*	7 680*	7 680*	6 680*	0.95	6 680*	0.95
-3 м	4 530	7.33	2 770*	7.33					4 920	3 020	6 230	3 800	8 430	5 040	11 100*	7 240	14 400*	12 100	12 070*	12 070*		9 650*	1.03	9 650*	1.03	
-4 м	5 340*	6.49	3 430*	6.49							6 260	3 980	8 040*	5 190	10 060*	7 410	12 880*	12 130	16 050*	16 050*		14 060*	1.47	14 060*	1.47	
-5 м	5 430*	5.36	4 720*	5.36									6 320*	5 300	8 230*	7 500	10 500*	10 500*				11 820*	2.55	11 820*	2.55	

## SH220LC-6

БАШМАК : 800 (мм)G  
 КОВШ : SAE/PCSA 0,90 (м³)

ДЛИНА РУКОЯТИ = 2,94 (м)  
 МАКС. ВЫЛЕТ = 9,90 (м)

СТРЕЛА : 5,70 (м)

Высота подъема ковша	Макс. вылет		9 м		8 м		7 м		6 м		5 м		4 м		3 м		2 м		1 м		Мин. вылет					
8 м	2 250*	7.29	2 250*	7.29					3 040*	3 040*												2 670*	6.24	2 670*	6.24	
7 м	2 120*	8.10	2 120*	8.10			2 490*	2 490*	3 670*	3 670*												3 680*	6.20	3 680*	6.20	
6 м	2 060*	8.69	2 060*	8.69			3 750*	2 880	4 070*	3 710												4 080*	6.11	4 080*	6.11	
5 м	2 050*	9.11	2 050*	9.11	2 510*	2 220	3 970*	2 830	4 300*	3 640	4 390*	4 390*										4 440*	5.67	4 440*	5.67	
4 м	2 070*	9.38	1 990*	9.38	3 490*	2 190	4 290	2 760	4 590*	3 520	5 050*	4 600	5 700*	5 700*	6 150*	6 150*						5 340*	3.57	5 340*	3.57	
3 м	2 120*	9.53	1 900*	9.53	3 460	2 140	4 260	2 680	5 090*	3 400	5 750*	4 410	6 770*	5 950	8 540*	8 330*	10 310*	10 310*				8 120*	2.23	8 120*	2.23	
2 м	2 210*	9.56	1 850*	9.56	3 400	2 090	4 170	2 600	5 210	3 270	6 410*	4 220	7 790*	5 640	10 230*	8 020	11 000*	11 000*				4 850*	2.53	4 850*	2.53	
1 м	2 330*	9.48	1 850*	9.48	3 350	2 040	4 080	2 520	5 090	3 150	6 560	4 040	8 600*	5 370	11 210*	7 570	7 690*	7 690*				3 690*	2.39	3 690*	2.39	
0 м	2 500*	9.28	1 900*	9.28	3 310	2 010	4 010	2 460	4 980	3 060	6 400	3 910	8 670	5 170	11 740*	7 290	8 150*	8 150*	4 460*	4 460*		3 660*	1.72	3 660*	1.72	
-1 м	2 750*	8.97	2 010*	8.97			3 970	2 420	4 910	3 000	6 290	3 810	8 530	5 050	11 980*	7 190	9 600*	9 600*	6 830*	6 830*	5 440*	5 440*	4 170*	0.62	4 170*	0.62
-2 м	3 120*	8.52	2 190*	8.52			3 980	2 430	4 900	2 980	6 270	3 790	8 500	5 040	11 880*	7 210	11 680*	11 520	8 540*	8 540*	7 820*	7 820*	6 000*	0.41	6 000*	0.41
-3 м	3 680*	7.92	2 490*	7.92					4 940	3 030	6 300	3 830	8 540	5 080	11 520*	7 290	14 510*	12 120	10 750*	10 750*	9 170*	9 170*	7 920*	0.48	7 920*	0.48
-4 м	4 640*	7.14	2 970*	7.14					5 020	3 110	6 380	3 940	8 520	5 190	10 760*	7 420	14 020*	12 310	15 110*	15 110*	11 310*	11 310*	10 620*	0.84	10 620*	0.84
-5 м	5 240*	6.12	3 850*	6.12							5 690*	4 040	7 430*	5 400	9 390*	7 640	12 100*	12 100*	16 650*	16 650*		15 800*	1.63	15 800*	1.63	

## SH220LC-6

БАШМАК : 700 (мм)G  
 КОВШ : SAE/PCSA 0,90 (м³)

ДЛИНА РУКОЯТИ = 2,94 (м)  
 МАКС. ВЫЛЕТ = 9,90 (м)

СТРЕЛА : 5,70 (м)

Высота подъема ковша	Макс. вылет		9 м		8 м		7 м		6 м		5 м		4 м		3 м		2 м		1 м		Мин. вылет					
8 м	2 250*	7.29	2 250*	7.29					3 040*	3 040*												2 670*	6.24	2 670*	6.24	
7 м	2 120*	8.10	2 120*	8.10			2 490*	2 490*	3 670*	3 670*												3 680*	6.20	3 680*	6.20	
6 м	2 060*	8.69	2 060*	8.69			3 750*	2 840	4 070*	3 670												4 080*	6.11	4 080*	6.11	
5 м	2 050*	9.11	2 050*	9.11	2 510*	2 180	3 970*	2 790	4 300*	3 590	4 390*	4 390*										4 440*	5.67	4 440*	5.67	
4 м	2 070*	9.38	1 960*	9.38	3 450	2 150	4 250	2 720	4 590*	3 480	5 050*	4 540	5 700*	5 700*	6 150*	6 150*						5 340*	3.57	5 340*	3.57	
3 м	2 120*	9.53	1 860*	9.53	3 400	2 110	4 190	2 640	5 090*	3 350	5 750*	4 350	6 770*	5 880	8 540*	8 250*	10 310*	10 310*				8 120*	2.23	8 120*	2.23	
2 м	2 210*	9.56	1 820*	9.56	3 350	2 050	4 100	2 560	5 140	3 220	6 410*	4 160	7 790*	5 570	10 230*	7 920	11 000*	11 000*				4 850*	2.53	4 850*	2.53	
1 м	2 330*	9.48	1 820*	9.48	3 290	2 010	4 020	2 480	5 010	3 110	6 460	3 990	8 600*	5 290	11 210*	7 470	7 690*	7 690*				3 690*	2.39	3 690*	2.39	
0 м	2 500*	9.28	1 870*	9.28	3 260	1 970	3 950	2 420	4 900	3 010	6 300	3 850	8 540	5 090	11 740*	7 190	8 150*	8 150*	4 460*	4 460*		3 660*	1.72	3 660*	1.72	
-1 м	2 750*	8.97	1 970*	8.97			3 910	2 380	4 830	2 950	6 200	3 750	8 400	4 970	11 980*	7 090	9 600*	9 600*	6 830*	6 830*	5 440*	5 440*	4 170*	0.62	4 170*	0.62
-2 м	3 120*	8.52	2 160*	8.52			3 910	2 380	4 820	2 940	6 170	3 730	8 380	4 960	11 880*	7 110	11 680*	11 370*	8 540*	8 540*	7 820*	7 820*	6 000*	0.41</		

## Характеристики

		SH210-6	SH220NLC-6	SH220LC-6
		Комплектация STD	Комплектация STD	Комплектация STD
Основные	Длина стрелы		5,70 м	
	Длина рукояти		2,94 м	
	Вместим. ковша (с «шапкой» по ISO)	0,8 м <sup>3</sup>	0,9 м <sup>3</sup>	0,9 м <sup>3</sup>
	Стандартная эксплуат.-я масса	20100 кг	21200 кг	20400 кг
Двигатель	Модель	ISUZU GI-4HK1X		
	Номинальная мощность	122,0 кВт (165,9 л.с.)/1800 мин <sup>-1</sup>		
	Рабочий объём цилиндра	5,19 л		
Гидравлика	Основные насосы	2 регулируемых аксиально-поршневых гидронасоса		
	Максимальное давление (с автом-м увеличением мощн.)	34,3 МПа		
	Гидромотор хода	Регулируемый аксиально-поршневой мотор		
	Тип стояночного тормоза	Механическая блокировка		
	Гидромотор поворота	Аксиально-поршневой мотор с фиксированной производительностью		
Эксплуатационные	Скорость хода	5,6/3,4 км/ч		
	Максимальное тяговое усилие	188 кН		
	Преодолеваемый уклон пути	70% <35°		
	Давление на грунт	45 кПа	53 кПа	42 кПа
	Скорость поворота платформы	11,5 мин <sup>-1</sup>		
	Режущее усилие ковша /при максимальной мощности	142 кН		
	Усилие рукояти /при максимальной мощности	103 кН		
	Усилие рукояти /при максимальной мощности	110 кН		
Другие	Топливный бак	410 л		320 л
	Бак гидравлической жидкости	147 л		127 л

## Рабочие зоны

SH210/220LC-6		
Длина рукояти	2,40 м	2,94 м
Длина стрелы	5,70 м	
A Макс. радиус копания	9420 мм	9900 мм
B Макс. глубина копания	6110 мм	6650 мм
C Макс. высота копания	9410 мм	9610 мм
D Макс. высота выгрузки	6590 мм	6810 мм
E Макс. глуб. верт. стенки выемки	5500 мм	5960 мм
F Мин. пер. радиус поворота	3600 мм	
G Мин. задн. радиус поворота	2750 мм	

SH220NLC-6		
Длина рукояти	2,40 м	2,94 м
Длина стрелы	5,70 м	
A Макс. радиус копания	9420 мм	9900 мм
B Макс. глубина копания	6080 мм	6620 мм
C Макс. высота копания	9440 мм	9640 мм
D Макс. высота выгрузки	6620 мм	6840 мм
E Макс. глуб. верт. стенки выемки	5470 мм	5930 мм
F Мин. пер. радиус поворота	3600 мм	
G Мин. задн. радиус поворота	2820 мм	

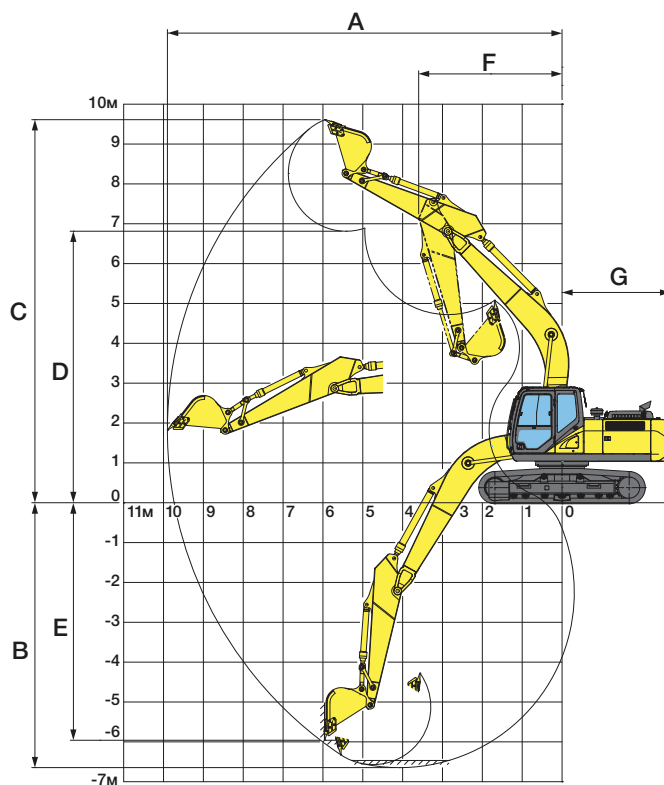



## Стандартное оборудование

### [Гидравлическая система]

- SIH:S+ Интеллектуальная гидросистема
- Рабочие режимы (SP, H и A)
- Автом. 2 скорости хода
- Режим автом. увеличения мощности
- Система реактивации цепи рукоять/стрела/ковш
- Система автоматической парковки
- Высокопроизводительный фильтр обратного контура

### [Оснащение кабины/интерьер]

- Усиленная кабина
- Верхняя защита OPG 1 (в конструкции кабины)
- 4 гидравлические опоры кабины
- Встроенный полноцветный монитор
- Наклонная консоль
- Климат-контроль
- Обогреватель
- Бокс с подогревом и охлаждением
- Амортизированное сиденье
- Дворники (с регулировкой режима работы)
- Подстаканник
- AM / FM радио (с функцией отключения звука и входами AUX и USB)
- Отключение радио/ Управление дворниками одним нажатием на рычаге управления
- Часы
- Отсек для журналов
- Кейс с принадлежностями
- Напольный коврик
- Подлокотник и подголовник
- Пепельница и прикуриватель
- Внутреннее освещение (с функцией ручного управления)
- Крючок для одежды

### [Защитное оборудование]

- Зеркала заднего вида (левое/правое)
- Инструмент для аварийной эвакуации
- Инерционный ремень безопасности
- Рычаг блокировки двери
- Звуковой сигнал с возможностью выключения
- Система охранной сигнализации
- Защита двигателя от перегрева
- Защитное ограждение вентилятора
- Аварийное выключение двигателя
- Нейтральный запуск двигателя

### [Другое]

- Управление холостым ходом авто/одно касание
- Система автоматического отключения холостого хода
- Система упрощённого технического обслуживания EMS
- Долговечные гидравлические масла
- Два рабочих фонаря освещения
- Топливный фильтр с водоотделителем
- Топливный фильтр предварительной очистки с водоотделителем
- Воздухоочиститель с двойным фильтром
- Централизованная система смазки
- Большой инструментальный ящик
- Набор инструментов
- Предварительный очиститель воздуха

## Опционально

### ■ Верхний свет



### ■ Питание 12 В (DC-DC конвертер)



### ■ Солнцезащитный козырек



### ■ Передняя сетчатая защита (п/н)



### ■ Пневмоподвеска (Сиденье KAV)



### ■ Дождевой отражатель



### ■ Защитный навес (OPG 2)



### ■ Передняя защита (OPG 1/2)



### ■ Предв. очиститель воздуха



### ■ FVM (возможна для SH210/220LC-6)

- Вспомогательный топливный насос
- Предохранительный клапан разрыва гидролиний для цилиндров рукояти и стрелы
- Камера заднего вида
- Боковая камера
- Кабина стандарта ROPS
- Светочувствительное зеркало

Аксессуары и технические характеристики могут отличаться в зависимости от стран и регионов.

## Размеры

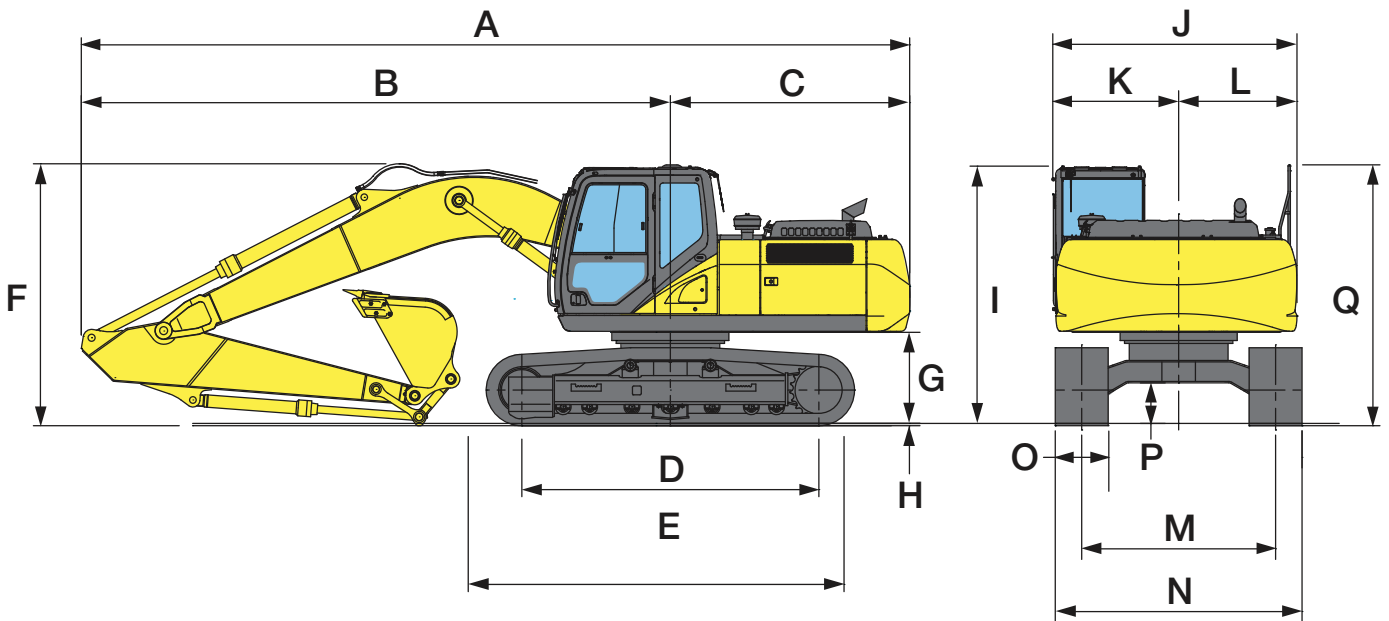

Модель	SH210/220LC-6	
Длина рукояти	2,40 м	2,94 м
<b>A</b> Габаритная длина	9460 мм	9400 мм
<b>B</b> Длина от центра вращения до верха рукояти	6740 мм	6680 мм
<b>C</b> Длина задней части платформы	2720 мм	
<b>D</b> Опорная длина гусениц	3370 (3660) мм	
<b>E</b> Длина гусеничного хода	4180 (4470) мм	
<b>F</b> Габаритная высота (до верха стрелы)	3200 мм	2970 мм
<b>G</b> Дорожный просвет под противовесом	1040 мм	
<b>H</b> Высота грунтозацепа	26 мм	
<b>I</b> Габаритная высота (по крыше кабины)	2950 мм	
<b>J</b> Габаритная ширина поворотной платформы	2770 мм	
<b>K</b> Ширина от центра вращения (левая сторона)	1430 мм	
<b>L</b> Ширина от центра вращения (правая сторона)	1340 мм	
<b>M</b> Ширина колеи	2200 (2390) мм	
<b>N</b> Ширина ходовой части	2800 (2990) мм	
<b>O</b> Ширина башмака гусеницы	600 мм	
<b>P</b> Минимальный дорожный просвет	440 мм	
<b>Q</b> Габаритная высота (по поручню)	2960 мм	

Данные в скобках ( ) : модификация LC

Модель	SH220NLC-6	
Длина рукояти	2,40 м	2,94 м
<b>A</b> Габаритная длина	9590 мм	9500 мм
<b>B</b> Длина от центра вращения до верха рукояти	6760 мм	6670 мм
<b>C</b> Длина задней части платформы	2830 мм	
<b>D</b> Опорная длина гусениц	3660 мм	
<b>E</b> Длина гусеничного хода	4460 мм	
<b>F</b> Габаритная высота (до верха стрелы)	3200 мм	2970 мм
<b>G</b> Дорожный просвет под противовесом	1070 мм	
<b>H</b> Высота грунтозацепа	26 мм	
<b>I</b> Габаритная высота (по крыше кабины)	2980 мм	
<b>J</b> Габаритная ширина поворотной платформы	2540 мм	
<b>K</b> Ширина от центра вращения (левая сторона)	1290 мм	
<b>L</b> Ширина от центра вращения (правая сторона)	1250 мм	
<b>M</b> Ширина колеи	1990 мм	
<b>N</b> Ширина ходовой части	2490 мм	
<b>O</b> Ширина башмака гусеницы	500 мм	
<b>P</b> Минимальный дорожный просвет	430 мм	
<b>Q</b> Габаритная высота (по поручню)	2990 мм	



Для заметок

---

# SUMITOMO



**SUMITOMO (S.H.I.)**  
CONSTRUCTION MACHINERY  
MANUFACTURING CO., LTD.

ООО «ПОЛИТРАК»  
Пензенская обл., г. Пенза, ул. Чкалова, д. 32а, оф.203  
тел.: (800) 222-58-70, (8412) 77-10-00, (8412) 26-05-10  
e-mail: [info@politrack.ru](mailto:info@politrack.ru), [89093159158@mail.ru](mailto:89093159158@mail.ru)  
[www.politrack.ru](http://www.politrack.ru)

